

Amana[®]

Upright and Chest Freezer Owner's Manual

English Section
Français

2
19

Keep these instructions for future reference. Be sure this manual stays with freezer.

Contents

Electrical Requirements	2	Freezing Guide	
Model Identification	3	Wrapping	12
Model Diagrams		Freezing Guidelines	12
Free-O-Frost™ Upright Freezer	4	Care and Cleaning	
Standard Upright Freezer	5	General	13
Chest Freezer	6	Adhesives	13
Installation Information		Door Gaskets	13
General	7	Odor Removal	13
Placement	7	Defrosting	14
Door Handle (upright freezer models)	7	Light Bulb	16
Leveling (upright freezer models)	8	Energy Tips	17
Setting Controls		Vacation Tips	17
Temperature Control	9	Normal Operating Sounds	17
Temperature Monitor (C22 freezer model)	10	Before Calling for Service	17
Features		Factory Service Centers	18
Door Lock	10	Asure™ Extended Service Plan	18
Power On Light (chest freezer models)	10		
Reversible Rack			
(some upright freezer models)	11		
Divider (some chest freezer models)	11		
Basket (some chest freezer models)	11		

Electrical Requirements



RECOGNIZE THIS SYMBOL AS A SAFETY PRECAUTION



WARNING

Electrical Grounding Instructions--This appliance is equipped with a three-prong (grounding) plug for protection against possible shock hazards. If a two-prong wall receptacle is encountered, contact a qualified electrician and have the two-prong wall receptacle replaced with a properly grounded three-prong wall receptacle in accordance with the National Electrical Code.

Freezer is designed to operate on a separate 103 to 126 volt, 15 amp., 60 cycle line.

DO NOT UNDER ANY CIRCUMSTANCES CUT OR REMOVE THE ROUND GROUNDING PRONG FROM THE PLUG. REFRIGERATOR MUST BE GROUNDED AT ALL TIMES. DO NOT REMOVE WARNING TAG FROM THE SERVICE CORD.



WARNING

**DO NOT USE A TWO-PRONG ADAPTER.
DO NOT USE AN EXTENSION CORD.**

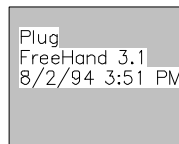

Model Identification

Please read this Owner's Manual thoroughly. This manual provides proper maintenance information. Any questions, call the Consumer Affairs Department at **1-800-843-0304** inside U.S.A. and **1-319-622-5511** outside U.S.A.

Complete enclosed registration card and promptly return. If registration card is missing, call the Consumer Affairs Department.

When contacting Amana Refrigeration, Inc., provide product information. Locate product information on the serial plate. Upright freezer serial plate is located on upper left wall. Chest freezer serial plate is located on upper right wall. Record the following information:

Model Number: _____
Manufacturing Number: _____
S/N or Serial Number: _____
Date of purchase: _____
Dealer's name and address: _____

Keep a copy of sales receipt for future reference.

Locate an authorized servicer by calling **1-800-NATLSVC (628-5782)** inside U.S.A. and **319-622-5511** outside U.S.A. Warranty service must be performed by an **authorized** servicer. Amana Refrigeration, Inc. also recommends contacting an **authorized** servicer if service is required after warranty expires.

Amana Refrigeration, Inc. offers a complete line of appliances...refrigerators, ranges, cooktops, wall ovens, microwave ovens, dishwashers, washers and dryers. Amana Refrigeration, Inc. also manufactures a complete selection of high efficiency gas furnaces plus both central and room air conditioners.

Enjoy this new Amana® freezer.

Model Diagrams

Free-O-Frost™ Upright Freezer

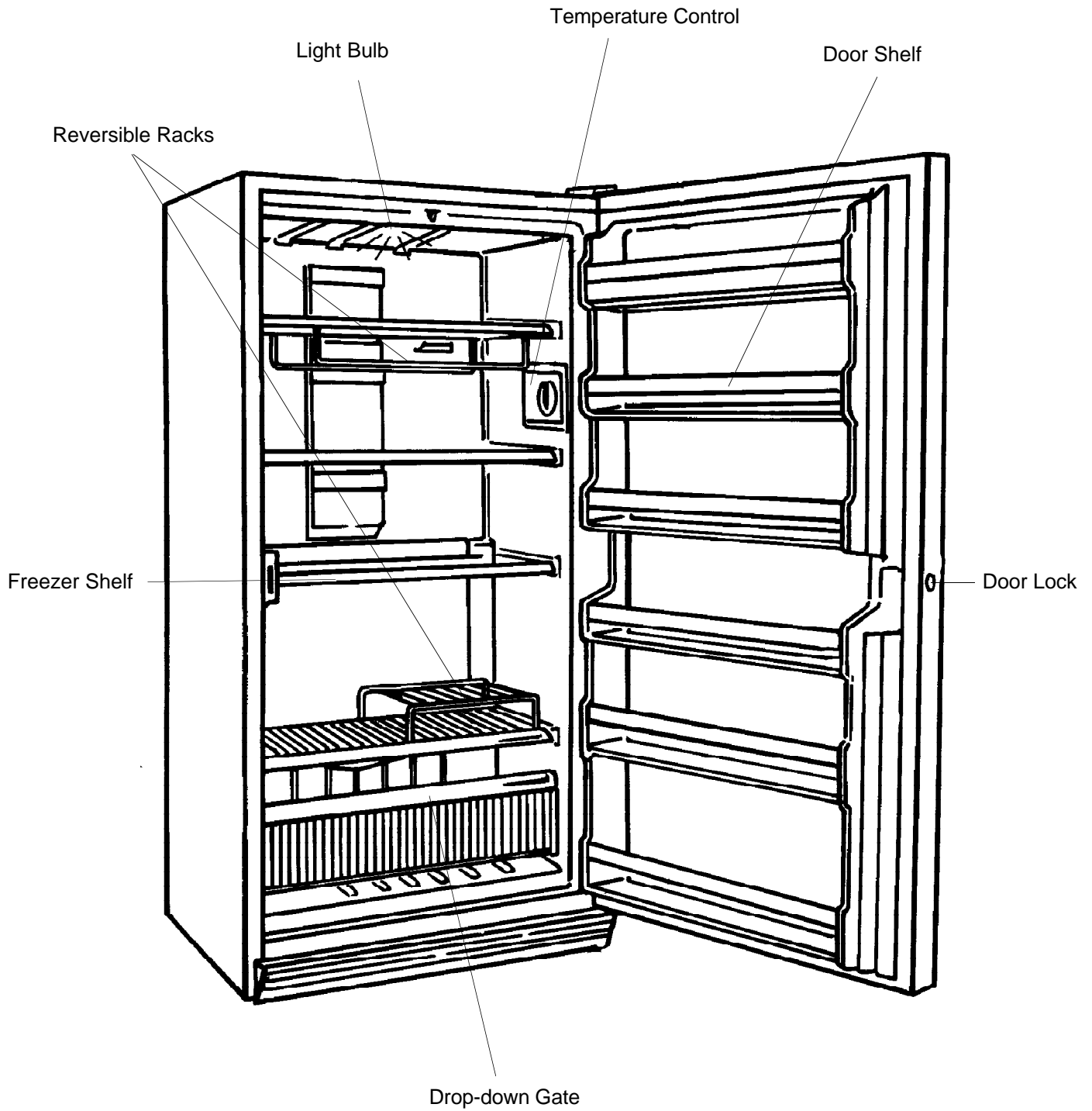

Standard Upright Freezer

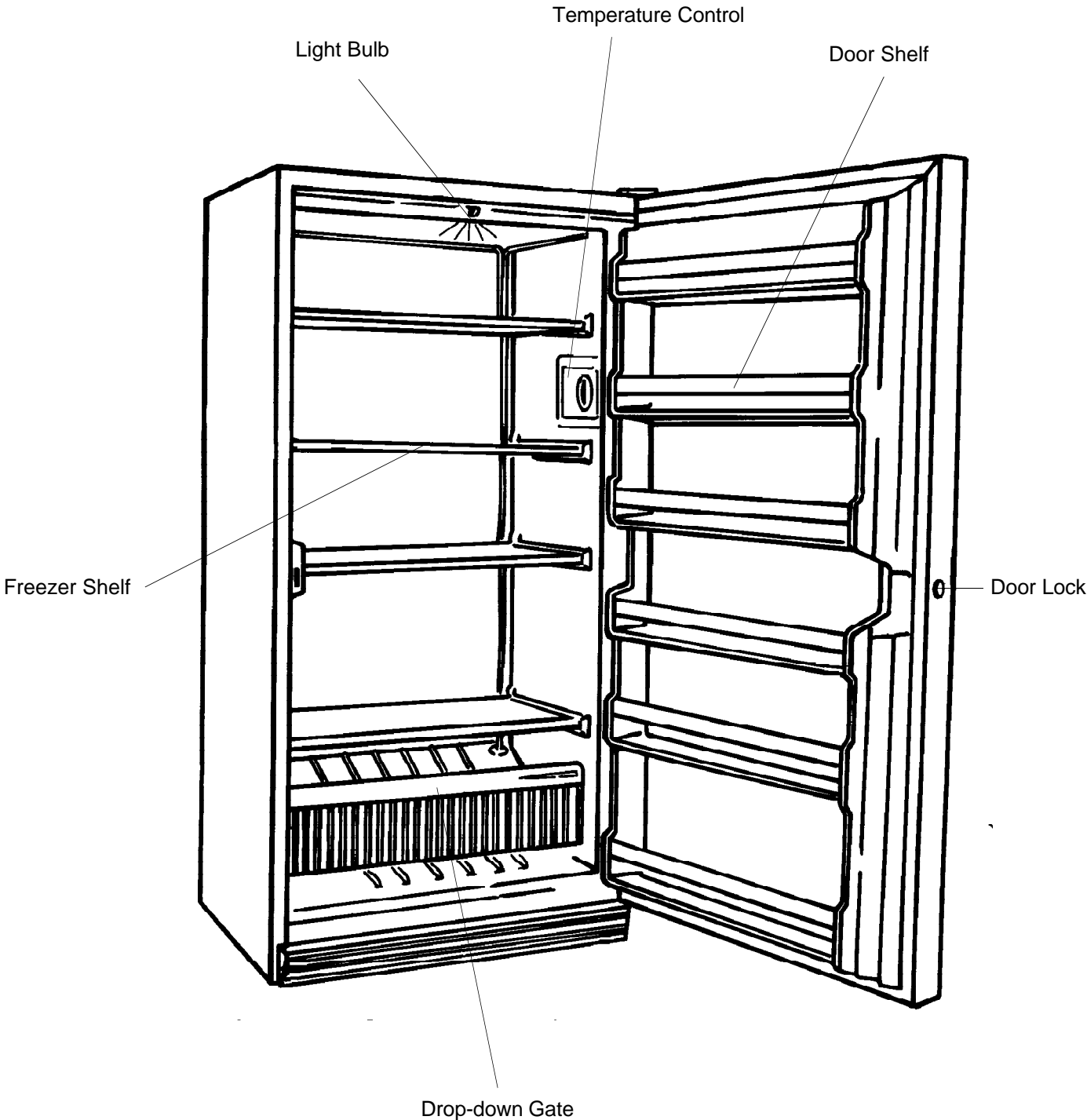

Chest Freezer

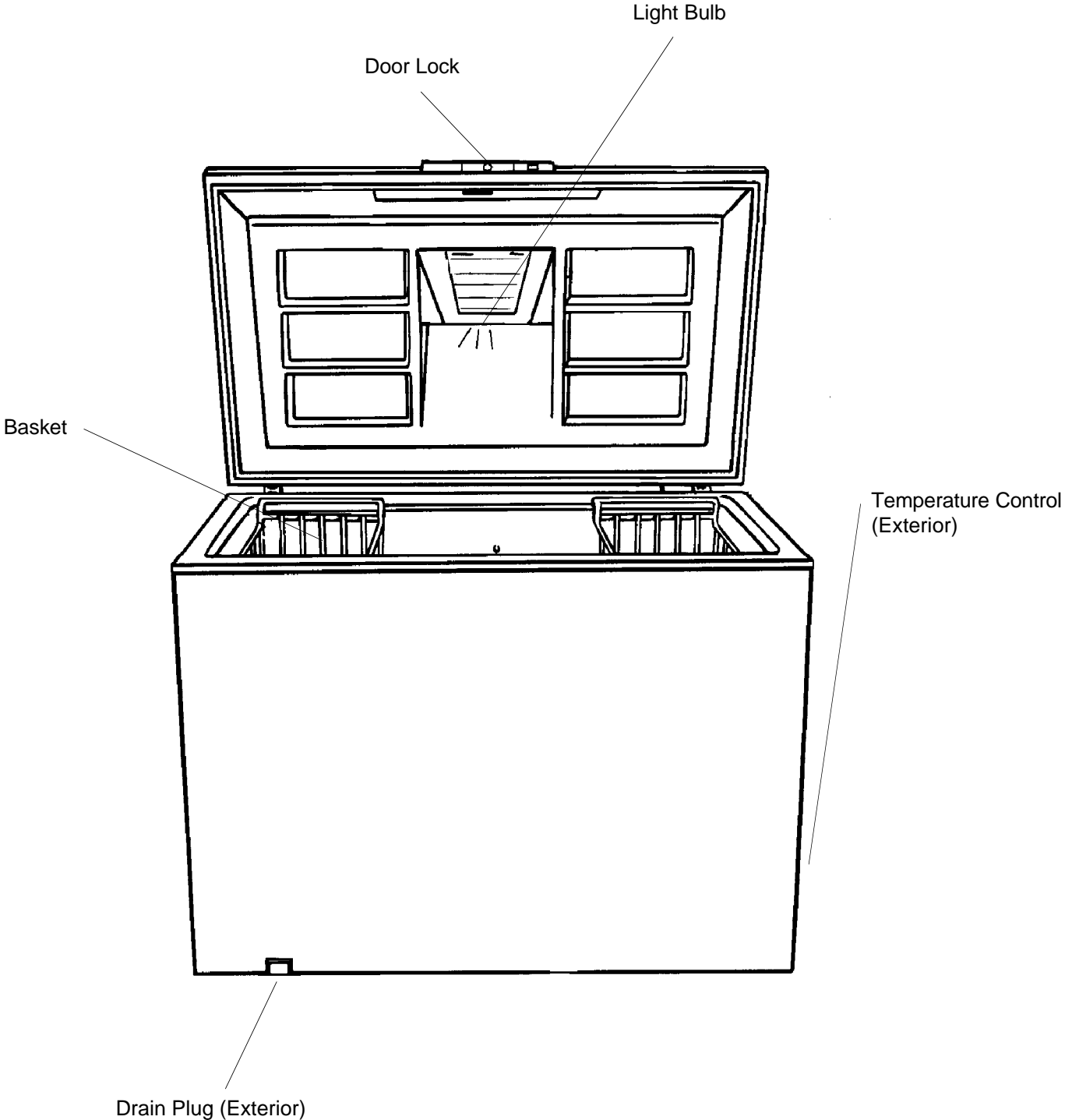

Installation Information



Caution

To avoid personal injury, wear gloves when installing freezer.



Caution

To avoid property damage, protect soft vinyl or other flooring with cardboard, rugs or other protective material.

General

- Secure door before moving freezer. Do not use door or handle to lift or push freezer. Hinges on lid of chest freezer are under tension. If hinges must be removed, check instruction label on rear of freezer cabinet.
- Amana® upright and chest freezers are commercially rated for home use. Not designed for commercial application.
- Confirm the following items are installed.
 - **Free-O-Frost™ Upright Freezer Models**
Defrost drain pan behind toe grille.
 - **Standard Upright Freezer Models**
Drain plug in bottom front of freezer liner.
 - **Chest Freezer Models**
Interior drain plug in bottom left front corner and exterior drain plug in lower left front corner are installed.

Placement

Place freezer a minimum of three inches from surrounding walls or cabinets.

Door Handle

(upright freezer models)

1. If handle trim has not been factory installed, slide right edge of handle trim under right edge of trim retainer. Verify rib on right inside edge of handle trim fits into trim retainer notch. Snap outside edge of handle trim over outside edge of trim retainer.
2. Install handle on freezer door as shown. Verify freezer handle is angled inward towards door. Secure handle to freezer door with screws provided. Verify screws are secure.
3. Slide end caps over ends of handle until end caps snap in place. End cap marked *L* goes on top end of handle. End cap marked *R* goes on bottom end of handle.

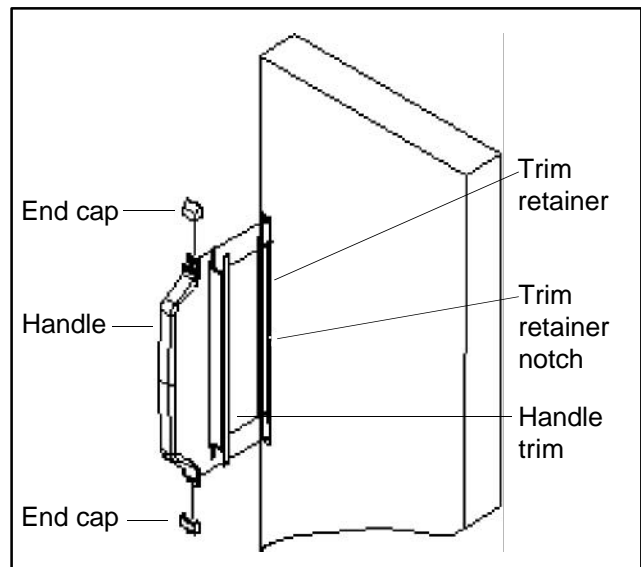

Leveling

(upright freezer models)

1. Install leveling legs under front corners behind toe grille.
2. Level freezer side to side and tilt freezer 1/4 inch from front to back. Turn legs clockwise to raise freezer and counterclockwise to lower freezer. If freezer cannot be level due to flooring, use shims under rear of freezer cabinet to level freezer. _____
3. Check freezer 2 or 3 weeks after loading with food and confirm freezer is level.

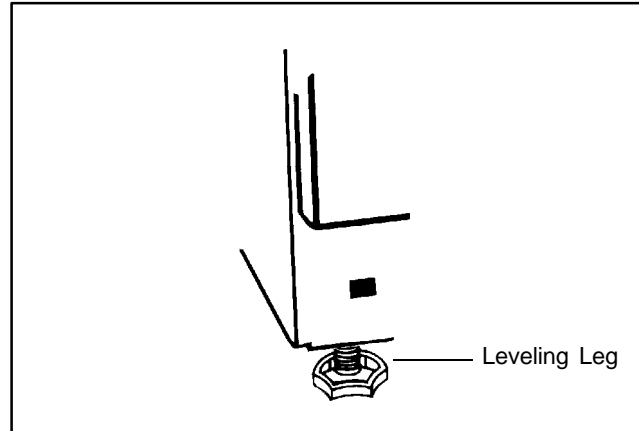

Setting Controls

This freezer operates most efficiently in normal household temperatures of 65° to 90°F.

Temperature Control

On upright freezer models, locate temperature control on right wall.

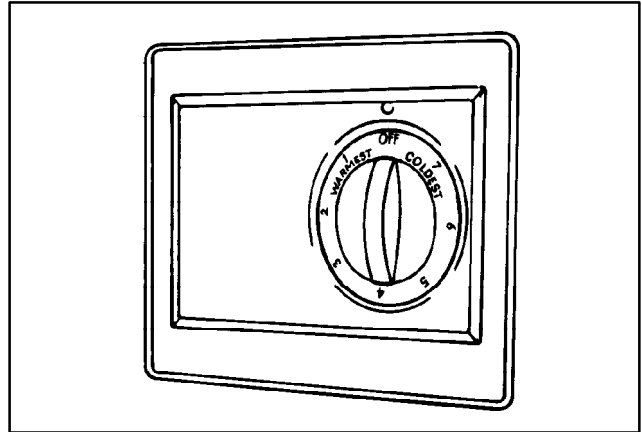

On chest freezer models, locate temperature control on right side of freezer cabinet near lower right back corner.

When control is set to 0, freezer will not cool. Initially, set control to 4. Wait 3 hours after connecting power for freezer to reach desired temperatures, then add food. After 24 hours, adjust control as desired. 1 is warmest setting and 7 is coldest.

Set temperatures precisely using a household thermometer that includes temperatures between -5° to 50°F. Put thermometer snugly between frozen packages in freezer. Wait 5-8 hours. If freezer temperature is not 0° to 2°F., adjust control, one number at a time. Check again after 5-8 hours.

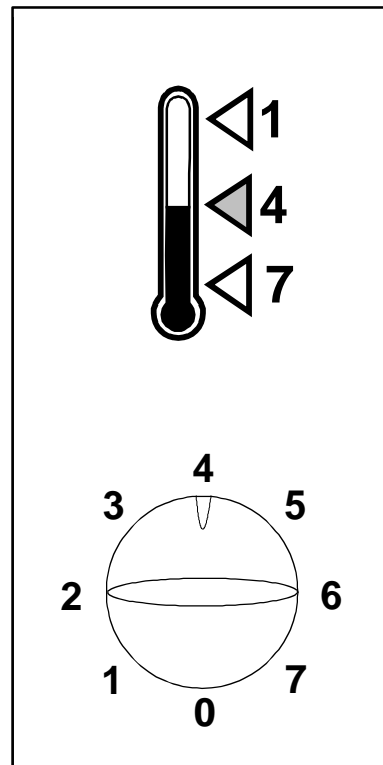

Temperature Monitor

(C22 freezer model)

Locate temperature monitor on right side of freezer cabinet near bottom right corner.

Alarm sounds if temperature in freezer rises 10°F or more above normal for selected setting. Alarm may sound if temperature control dial is turned to a much lower colder setting or if a large amount of unfrozen food is added at one time.

Alarm is controlled by a three-position switch.

- 0 prevents alarm from sounding when freezer is warm, such as during initial start-up or defrosting.
- ✓ sounds alarm regardless of temperature. Alarm system should be tested at least once a month.
- 1 is proper setting for normal freezer use. Return switch to 1 after defrosting.

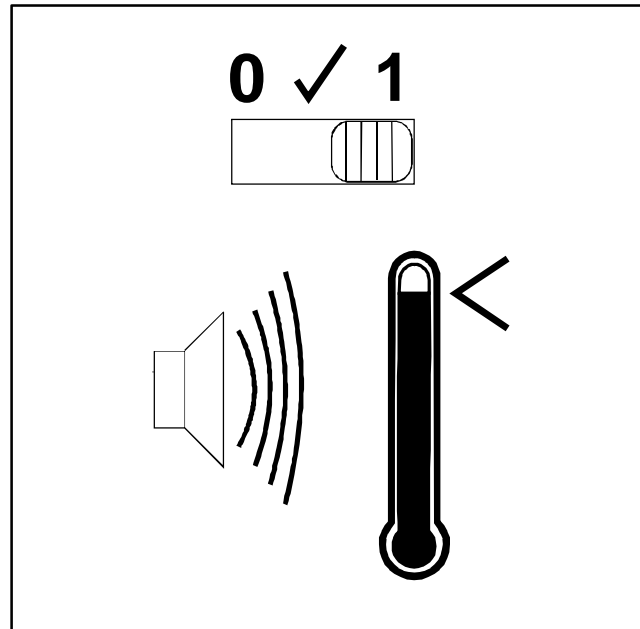

Features

Door Lock

Lock freezer door by completing the following:

1. Insert key into lock approximately 1/4".
2. Turn key clockwise to lock door and counterclockwise to unlock door.



WARNING

TO HELP PREVENT CHILD ENTRAPMENT KEEP KEY OUT OF REACH OF CHILDREN AND AWAY FROM CABINET.

Power On Light

(chest freezer models)

Locate power on light near door lock keyhole. Light is on when freezer is connected to power source. Light is off when power source is interrupted or when bulb needs replacing. Flickering light indicates faulty bulb.

Reversible Rack

(some upright freezer models)

Rack separates food for more storage space. _____

- Remove rack by releasing rack from shelf wires. Pull down if located under shelf or lift up if located above shelf.
- Replace rack by positioning on top or underneath shelf wires. Slide rack until rack locks in place.

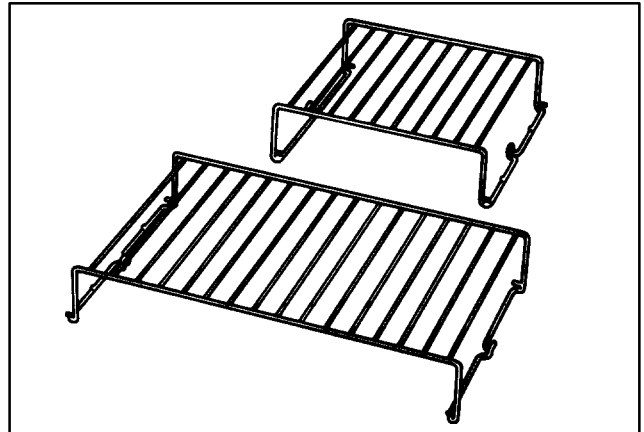

Divider

(some chest freezer models)

Divider keeps items in place. Divider sets on freezer floor. _____

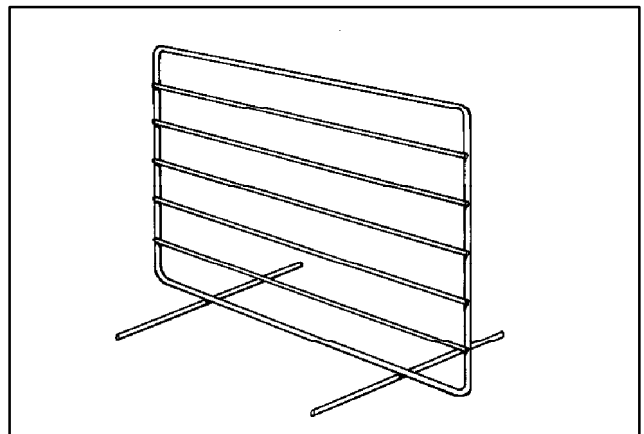

Basket

(some chest freezer models)

Basket separates food to organize storage space and removes for easier access of smaller items. Baskets rest on freezer liner. _____

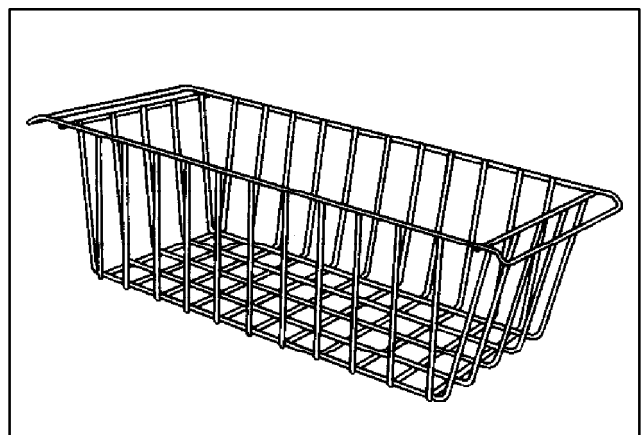

Freezing Guide

Wrapping

- Use moisture-vapor-proof materials and seal tightly. When lids are furnished, follow manufacturer's directions for best results.
- Choose materials which are labeled for freezer use. Ordinary waxed paper or butcher paper does not provide proper protection for frozen food. Materials not designed for freezer use may give off odors.

Freezing Guidelines

Item	Recommended Storage Times at 0°F. (Months)
Meat	
Beef Roast or Steak (fresh)	9-12
Meat Casserole (cooked)	3-6
Hamburger	3-4
Pork (cured)	1-3
Pork Chop or Roast (fresh)	4-8
Roast (fresh)	4-8
Sausage	1-3
Veal	8-9
Lamb	9-12
Poultry	
Chicken (fresh)	9-12
Chicken (cooked)	1-3
Duck	6
Goose	6
Turkey (fresh)	6-12
Turkey (cooked)	1-3
Fish	3-6
Vegetables	8
Fruits	12
Breads and Pastries	
Bread	1-3
Yeast Rolls	1-3
Layer Cake	2-4
Fruit Pie (unbaked)	8
Ice Cream, Sherbert	1-2

Care and Cleaning



WARNING

To avoid electrical shock which can cause severe personal injury or death, disconnect power to freezer before cleaning. After cleaning, restore power.



Caution

To avoid personal injury or property damage, read and follow all cleaning product manufacturer's directions.

General

1. Wash surfaces with four tablespoons baking soda dissolved in one quart warm water and a soft, clean cloth.
2. Rinse surfaces with warm water. Dry surfaces with a soft, clean cloth.

Important

- Do not use the following items:
 - abrasive or harsh cleaners, ammonia, chlorine bleach, etc.
 - concentrated detergents or solvents
 - metal scouring padsThese items can scratch, crack and discolor surfaces.
- Do not place shelves or accessories in dishwasher.

Adhesives

Remove glue residue by dabbing toothpaste over adhesive. Rub toothpaste into adhesive with fingers until adhesive loosens. Rinse surface with warm water. Dry surface with a soft, clean cloth.

Door Gaskets

1. Clean door gaskets every three months or more frequently if necessary.
2. Rinse and dry gaskets thoroughly.
3. Apply a light film of petroleum jelly to keep gaskets pliable.

Odor Removal

1. Remove all food.
2. Wash all interior surfaces including door, floor and walls according to "General" instructions. Pay special attention to corners, crevices and grooves. Include all accessories, shelves and gaskets.
3. Rinse and dry thoroughly.
4. Wrap foods in tightly sealed wrap or containers to prevent further odor. After 24 hours, check if odor was eliminated.
5. Clean defrost drain pan in Free-O-Frost™ models by removing toe grille. Pull drain pan forward. Wash surface according to "General" instructions. When replacing drain pan verify that drain pan clips rest in slots on both sides of drain pan.

If odor was not eliminated, do the following:

1. Complete procedures in steps 1-3 above.
2. Pack freezer with crumpled sheets of black and white newspaper.
3. Place charcoal briquettes randomly throughout newspaper.
4. Close door and let stand 24-48 hours.
5. Remove charcoal briquettes and newspapers. Wash all interior surfaces including door, floor and walls according to "General" instructions. Pay special attention to corners, crevices and grooves. Include all accessories, shelves and gaskets.
6. Wrap foods in tightly sealed wrap or containers to prevent further odor. After 24 hours, check if odor was eliminated.

If odor was still not eliminated, contact Consumer Affairs Department.

Defrosting



WARNING

To avoid electrical shock which can cause severe personal injury or death, disconnect power to freezer before defrosting. After defrosting, restore power.

Defrost freezer when frost has accumulated to 1/4". Upper section of freezer will normally have more frost than lower section.

Upright Models

1. Transfer food to an alternate cooling source.
2. Remove toe grille by pulling forward.
3. Locate defrost drain tube and place tube in a shallow pan.
4. Remove defrost drain plug on bottom front of freezer liner so defrost water will flow into drain tube. Empty pan as needed during defrosting.
5. Open freezer door and place pans of hot water on shelves. Allow ice to melt before removing shelves.

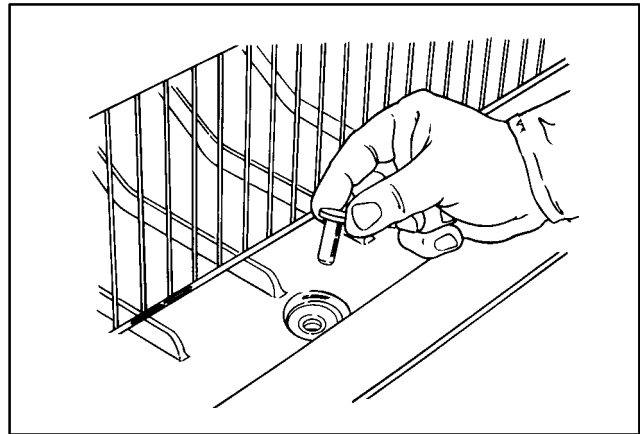

Caution

To avoid property damage, do not use sharp or pointed instruments to scrape frost from shelves or interior surfaces.

6. Wash all interior surfaces including door, floor and walls according to "General" instructions.
7. Clean defrost drain using a bottle brush. Flush drain with clear water before replacing drain tube and drain plug. Drain plug must be properly installed for efficient operation.

Chest Freezer

1. Transfer food to an alternate cooling source.
2. Place pans of hot water in freezer.
3. Remove interior drain plug from bottom left front corner of freezer. _____

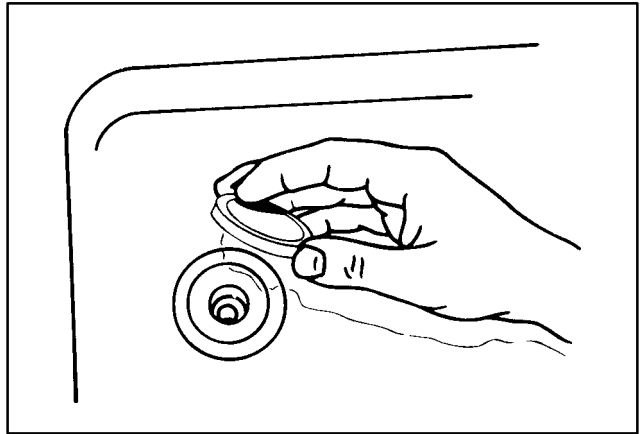

4. Remove exterior drain plug from lower left front corner of freezer. _____

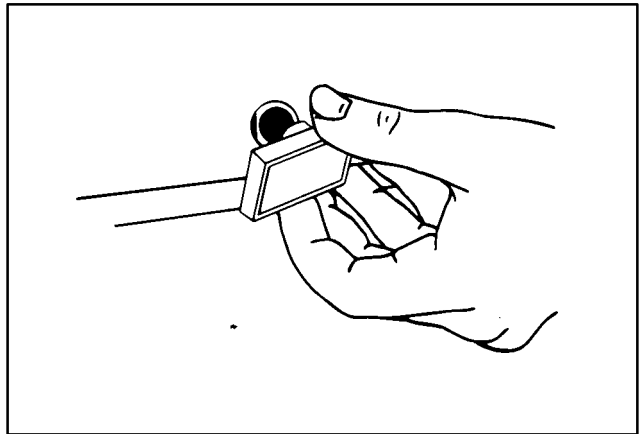

5. Place shallow pan beneath drain opening to catch defrost water or attach a garden hose to outside drain hole, using supplied hose fitting (some models). Press hose fitting into outside drain opening. _____

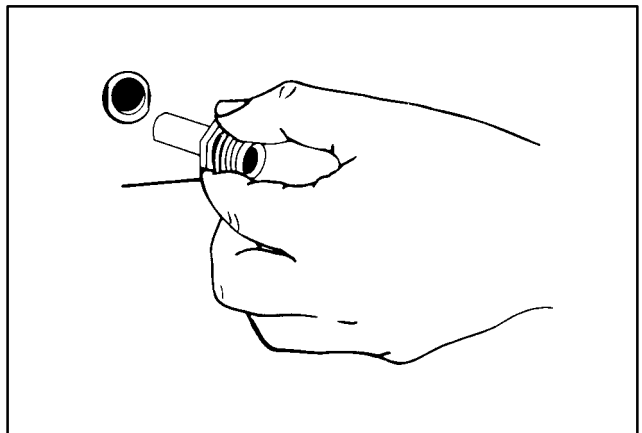

6. Wash all interior surfaces including door, floor and walls according to "General" instructions.
7. Remove hose fitting if used. Replace both inside and outside drain plugs. Drain plug must be properly installed for efficient operation.

Light Bulb



WARNING

To avoid electrical shock which can cause severe personal injury or death, disconnect power to freezer before replacing light bulb. After replacing light bulb, restore power.



Caution

To avoid personal injury or property damage, observe the following:

- Allow light bulb to cool.
- Wear gloves when replacing light bulb.

Remove light bulb cover by pressing front and back of light bulb cover together. Replace light bulb with 15-watt appliance bulb part #R0662001.

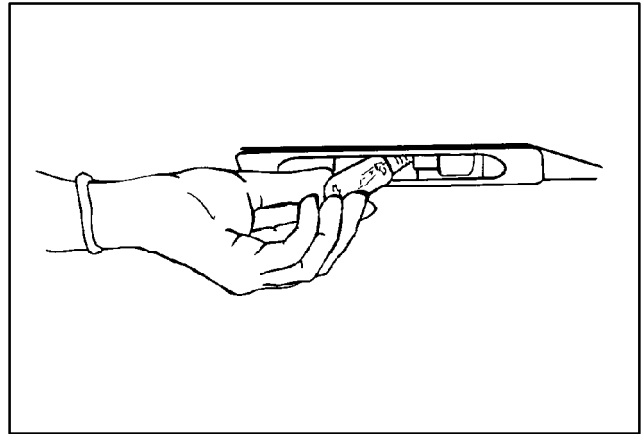

Energy Tips

This freezer is designed to be one of the most energy efficient freezers available. Reduce energy use by doing the following:

- Operate in normal room temperatures away from heat sources and direct sunlight.
- Set controls no colder than necessary.
- Keep freezer full.
- Keep door gaskets clean and pliable. Replace gaskets if worn.

Vacation Tips

For long vacations, do the following:

1. Empty freezer.
2. Unplug freezer.
3. Clean freezer including door gaskets.
4. Prop doors open, so air can circulate inside.

Normal Operating Sounds

Today's freezers have new features and are more energy efficient. As a result, certain sounds may be unfamiliar. These sounds are normal and will soon become familiar. These sounds also indicate freezer is operating and performing as designed.

1. **Temperature Control**
Temperature control clicks when starting or stopping compressor.
2. **Freezer Fan**
(Free-O-Frost™ Upright Freezer Models)
Freezer fan air rushes and whirs.
3. **Evaporator**
Evaporator refrigerant flow gurgles, pops or sounds like boiling water.
4. **Compressor**
Compressor has a high pitched hum or pulsating sound.
5. **Insulation**
Foam insulation is very energy efficient and has excellent insulating capabilities. However, foam insulation is not as sound absorbent as previously used fiberglass insulation.

Before Calling For Service

Freezer does not operate.

- Confirm temperature control is on.
- Confirm freezer is plugged in.
- Check fuse or circuit breaker. Plug in another item at that wall outlet.
- Wait 20 minutes to see if freezer restarts. If freezer control is on, freezer may be in defrost cycle.

Freezer still won't operate.

- Unplug freezer. Transfer food to another unit or place dry ice in freezer to preserve food.
- Call **1-800-NATLSVC (628-5782)** inside U.S.A. and **319-622-5511** outside U.S.A. to locate an authorized servicer.

Food temperature appears too warm.

- See above sections.
- Allow time for recently added food to reach freezer temperature.
- Check gasket for proper seal.
- Adjust temperature control.

Freezer runs too frequently.

- It may be normal to maintain an even temperature.
- Doors may have been opened frequently or for an extended period of time.
- Adjust temperature control.
- Check gaskets for proper seal.
- Confirm freezer has proper clearance on each side.

Water droplets form on outside of freezer.

- Check door gaskets for proper seal.

Water is on floor beneath freezer.

- Confirm drain plugs are properly positioned.
- On upright models, confirm defrost drain pan is properly positioned.

Freezer has an odor.

- See "Odor Removal" instructions in "Care and Cleaning" section.

Freezer makes unfamiliar sounds or seems too loud.

- It may be normal. See "Normal Operating Sounds" section.

Factory Service Centers

Listed below are Factory Service Centers which service most metropolitan and surrounding areas. Amana Refrigeration, Inc. also has a network of independent authorized servicers. Locate a Factory Service Center or independent servicer by calling **1-800-NATLSVC (628-5782)** inside U.S.A. and **319-622-5511** outside U.S.A. When contacting Amana Refrigeration, Inc., provide product information. Locate product information on the nameplate. Upright freezer nameplate is on the upper left wall. Chest freezer nameplate is on the upper left corner. Warranty service must be performed by an **authorized** servicer. Amana Refrigeration, Inc. also recommends contacting an **authorized** servicer if service is required after warranty expires.

Amana Factory Service Center Arizona

Also dispatches service in areas of Nevada

Amana Factory Service Center California

Amana Factory Service Center Colorado

Also dispatches service in areas of Utah

Amana Factory Service Center Florida

Amana Factory Service Center Georgia

Also dispatches service in areas of Alabama, North Carolina, South Carolina and Tennessee

Amana Factory Service Center Iowa

Also dispatches service in areas of Kansas, Minnesota, Missouri and Wisconsin

Amana Factory Service Center Illinois

Also dispatches service in areas of Indiana and Kentucky

Amana Factory Service Center Massachusetts

Also dispatches service in areas of New Hampshire and Rhode Island

Amana Factory Service Center Maryland

Also dispatches service in areas of Pennsylvania, Virginia and Washington D.C.

Amana Factory Service Center New York

Also dispatches service in areas of Connecticut and New Jersey

Amana Factory Service Center Ohio

Also dispatches service in areas of Michigan and Pennsylvania

Amana Factory Service Center Texas

Asure™ Extended Service Plan

Amana Refrigeration, Inc. is pleased to offer long-term service protection on this new freezer. Asure™ Extended Service Plan is specially designed to supplement Amana's strong warranty. Asure™ provides budget-protecting coverage on freezer for up to five full years and includes parts, labor and travel charges. A participating Amana® dealer has details.

Table des matières

Normes électriques	19	Bac réversible (certains modèles de congélateur-armoire)	28
Identification du modèle	20	Séparateur (certains modèles de congélateur-bahut)	28
Diagrammes du modèle		Panier (certains modèles de congélateur-bahut)	28
Congélateur-armoire Free-O-Frost™	21		
Congélateur-armoire standard	22		
Congélateur-bahut	23		
Renseignements sur l'installation		Guide de congélation	
Indications générales	24	Emballage	29
Emplacement	24	Conseils pour la congélation	29
Poignée de porte (modèles de congélateur-armoire)	24	Entretien et nettoyage	30
Mise à niveau (modèles de congélateur-armoire)	25	Autocollants	30
Réglage des commandes		Joints des portes	30
Thermostat	26	Élimination des odeurs	30
Moniteur de température (congélateur modèle C22)	27	Dégivrage	31
Caractéristiques		Ampoule électrique	33
Verrouillage de la porte	27	Conseils pour des économies d'énergie	34
Indicateur lumineux «MARCHE» (modèles de congélateur-bahut)	27	Conseils pour les départs en vacances	34
		Bruits normaux	34
		Avant d'appeler le technicien	34
		Centres de service agréés	35
		Programme d'entretien Asure™	35

Normes électriques



CE SYMBOLE INDIQUE UNE MESURE DE SÉCURITÉ



ATTENTION

Mise à la terre : Cet appareil est équipé d'une prise à trois broches permettant de relier l'appareil à la terre pour protéger l'utilisateur contre les risques d'électrocution. Si la prise murale sur laquelle l'appareil doit être branché est à deux trous, contacter un électricien qualifié et la faire remplacer par une prise murale à trois trous reliée à la terre conformément aux normes du code d'électricité national.

Le congélateur est conçu pour fonctionner sur un circuit indépendant de 103 à 126 V, 15 A et 60 Hz.

NE JAMAIS COUPER NI ENLEVER LA BROCHE RONDE DE MISE À LA TERRE DE LA PRISE. LE CONGÉLATEUR DOIT ABSOLUMENT ÊTRE RELIÉ À LA TERRE. NE PAS ENLEVER L'ÉTIQUETTE DE MISE EN GARDE DU CORDON ÉLECTRIQUE.



ATTENTION

**NE PAS UTILISER D'ADAPTATEUR POUR PRISE MURALE À DEUX TROUS.
NE PAS UTILISER DE RALLONGE.**

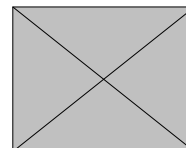

Identification du modèle

Veillez lire attentivement le manuel du propriétaire. Ce manuel renferme des renseignements sur l'entretien de l'appareil. Pour toute question, appeler le service à la clientèle au **1-800-843-0304** aux États-Unis et le **1-319-622-5511** à l'extérieur des États-Unis.

Remplir la carte d'enregistrement et la renvoyer promptement. S'il n'y a pas de carte d'enregistrement, appeler le service à la clientèle.

Lors de toute communication avec Amana Refrigeration, Inc., fournir les renseignements concernant l'appareil. Ces renseignements apparaissent sur la plaque du numéro de série. La plaque du congélateur-armoires est située sur la paroi supérieure gauche. La plaque du congélateur-bahut est située sur la paroi supérieure droite. Veuillez noter les renseignements suivants :

Numéro de modèle : _____
Numéro de fabrication : _____
N°S ou numéro de série : _____
Date d'achat : _____
Nom et adresse du marchand : _____

Veillez conserver une copie de la facture pour référence future.

Appeler le **1-800-NATLSVC (628-5782)** aux États-Unis ou le **1-319-622-5511** à l'extérieur des États-Unis pour connaître le centre de service agréé le plus proche. Les réparations sous garantie doivent être effectuées par un technicien **agréé** par Amana. Amana Refrigeration, Inc., recommande également de contacter un centre de service **agréé** par Amana si l'appareil nécessite une réparation suite à l'expiration de la garantie.

Amana Refrigeration, Inc., offre une gamme complète d'appareils ménagers : réfrigérateurs, cuisinières, surfaces de cuisson, fours encastrés, four à micro-ondes, lave-vaisselle, laveuses et sécheuses. Amana Refrigeration, Inc., fabrique également une vaste sélection de fourneaux à gaz et d'appareils de climatisation centrale et individuelle.

Nous espérons que ce congélateur Amana® vous donnera satisfaction.

Diagrammes du Modèle

Congélateur-armoire Free-O-Frost™

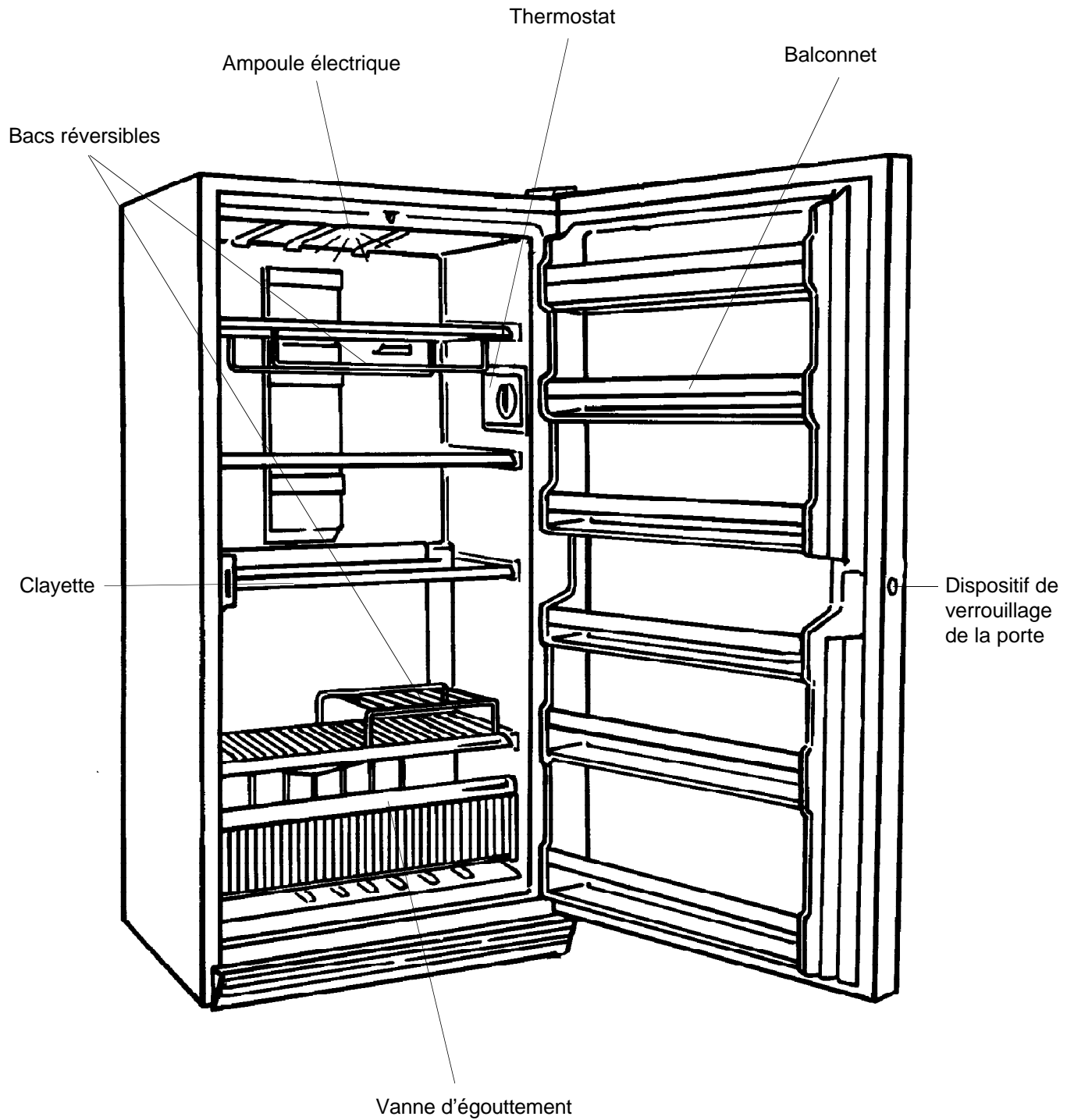

Congélateur-armoire standard

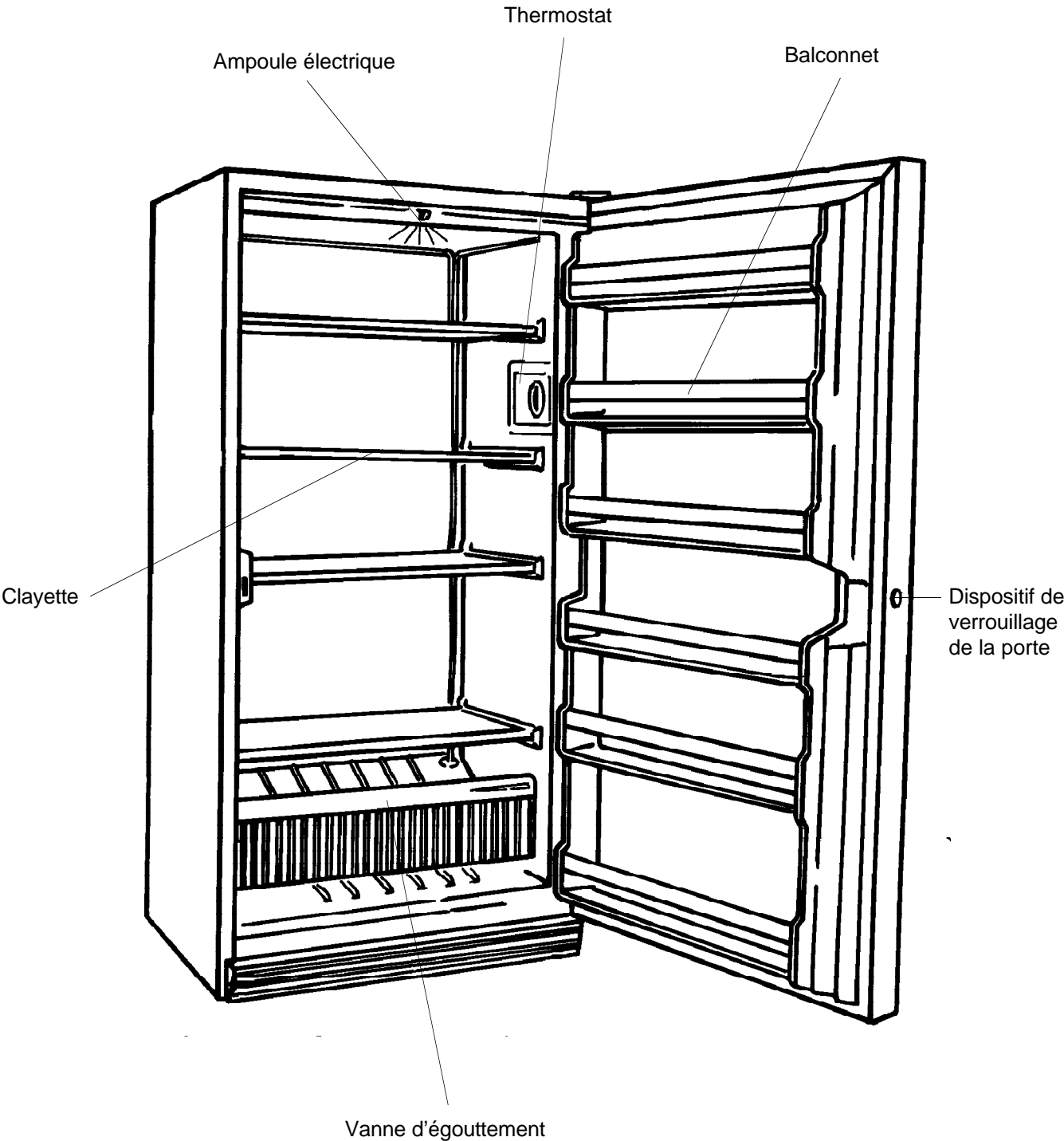

Congélateur-bahut

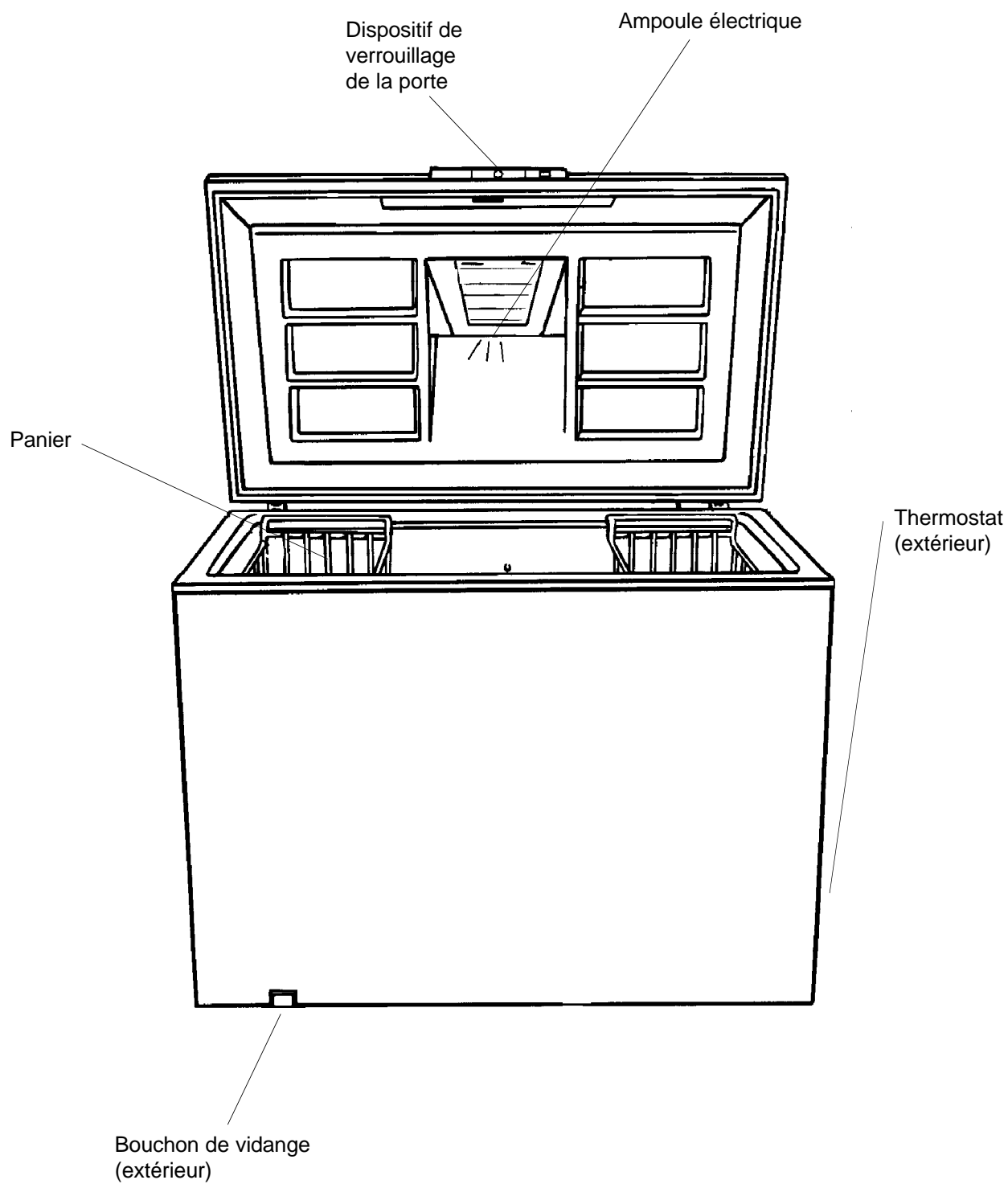

Renseignements sur l'installation



Attention

Pour éviter tout risque de blessure, porter des gants lors de l'installation du congélateur.



Attention

Pour éviter tous dommages matériels, recouvrir le vinyle ou autre revêtement de plancher délicat avec un carton, un tapis ou autre matériel de protection.

Indications générales

- Bien verrouiller la porte avant de déplacer le congélateur. Ne pas utiliser la porte ou la poignée pour soulever ou pousser le congélateur. Les charnières du couvercle du congélateur-bahut sont sous tension. Si les charnières doivent être retirées, consulter les directives sur l'étiquette collée à l'arrière du congélateur.
- Le congélateur-armoire et la congélateur-bahut d'Amana® sont conçus pour l'usage domestique et non l'usage commercial.
- S'assurer que les articles suivants sont bien installés.
 - **Modèles de congélateur-armoire Free-O-Frost™** Égouttoir de dégivrage derrière la grille.
 - **Modèles de congélateur-armoire standard** Bouchon de vidange sur la partie inférieure avant des rebords du congélateur.
 - **Modèles de congélateur-bahut** Bouchon de vidange intérieur sur le coin inférieur avant gauche et bouchon de vidange extérieur sur le coin inférieur avant gauche.

Emplacement

Placer le congélateur à au moins 7,5 cm (3 po) des murs ou des meubles.

Poignée de porte

(modèles de congélateur-armoire)

1. Si les moulures de la poignée n'ont pas été installées en usine, glisser leur rebord droit sous celui de la pièce de retenue des moulures. Vérifier que la nervure du rebord intérieur droit des moulures se loge dans l'encoche de la pièce de retenue. Insérer le rebord extérieur de la pièce de retenue.
2. Poser la poignée sur la porte du congélateur tel qu'indiqué. S'assurer que l'angle de la poignée du congélateur est bien vers la porte. Fixer la poignée à la porte du congélateur avec les vis ci-jointes. S'assurer que les vis sont bien en place.
3. Faire glisser les embouts par-dessus les extrémités de la poignée jusqu'à ce qu'ils soient bien fixés. Poser l'embout portant la lettre *L* sur l'extrémité supérieure de la poignée, et poser l'embout portant la lettre *R* sur l'extrémité inférieure de la poignée.

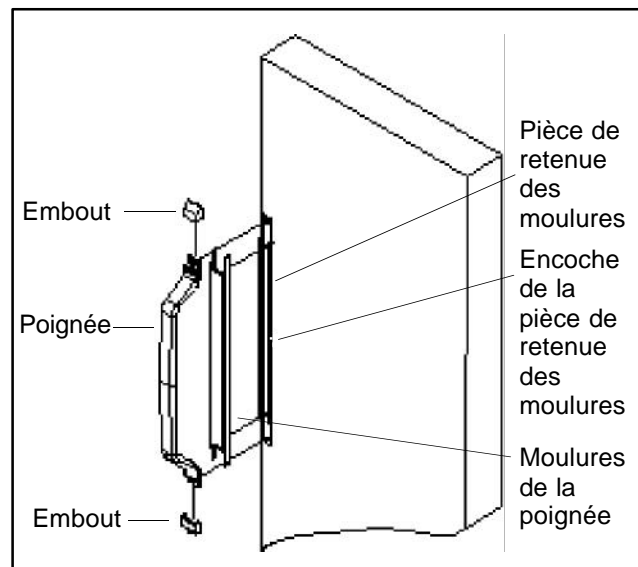

Mise à niveau

(modèles de congélateur-armoire)

1. Installer les pattes de mise à niveau sous les coins avant derrière la grille.
2. Mettre le congélateur de niveau et l'incliner 1/4 po vers l'arrière. Tourner les pattes dans le sens horaire pour soulever le congélateur, et dans le sens antihoraire pour l'abaisser. Si le congélateur ne peut mis à niveau en raison d'un défaut du plancher, poser des cales sous l'arrière du congélateur pour le mettre à niveau. _____
3. Vérifier le congélateur 2 ou 3 semaines après l'avoir rempli de nourriture et s'assurer qu'il est de niveau.

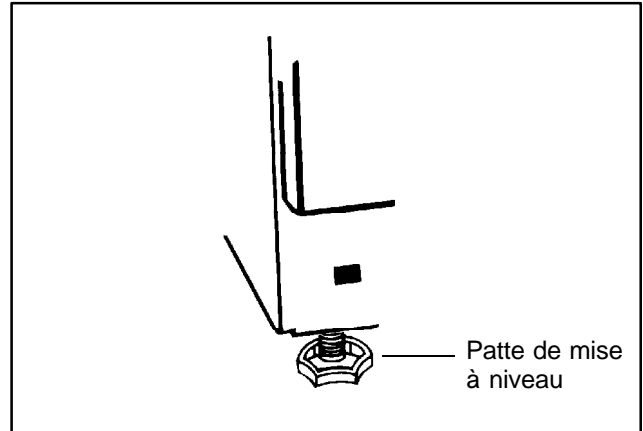

Réglage des commandes

Ce congélateur fonctionne mieux si la température ambiante est comprise entre 65° et 90°F.

Thermostat

Sur les modèles de congélateur-armoire, le thermostat se trouve sur la paroi de droite. _____

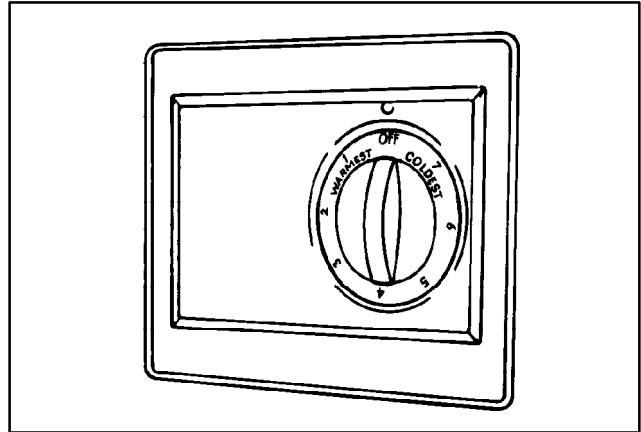

Sur les modèles de congélateur-bahut, le thermostat se trouve du côté droit du congélateur, près du coin inférieur droit, à l'arrière. _____

Lorsque le thermostat est réglé à 0, le congélateur ne refroidit pas. Régler initialement le thermostat à 4. Attendre 3 heures après avoir branché le congélateur pour que celui-ci atteigne la température désirée, puis le remplir de nourriture. Après 24 heures, régler le thermostat si nécessaire. 1 correspond à la température la plus élevée, et 7, à la plus basse.

Régler la température de façon précise à l'aide d'un thermomètre domestique pouvant mesurer la température entre -5° et 50°F. Placer le thermomètre entre les emballages de produits congelés dans le congélateur. Attendre 5 à 8 heures. Si la température du congélateur ne se situe pas entre 0° et 2°F, régler le thermostat, un chiffre à la fois. Vérifier de nouveau, 5 à 8 heures après.

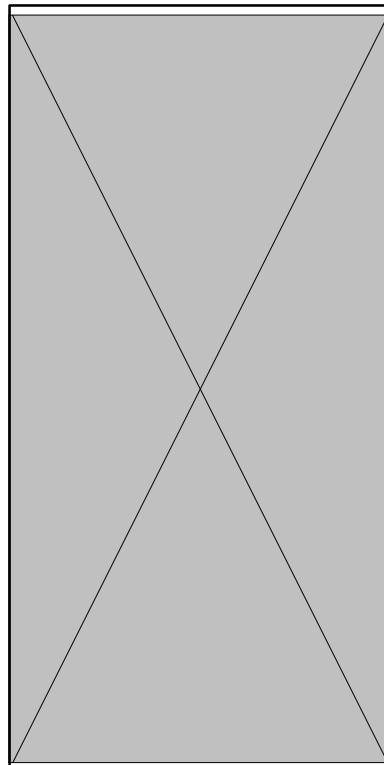

Moniteur de température

(congélateur modèle C22)

Le moniteur de température est situé du côté droit du congélateur près du coin inférieur droit.

L'alarme retentit si la température du congélateur monte de 10°F au-dessus du réglage normal sélectionné. L'alarme est susceptible de retentir si le cadran du thermostat est réglé à une température beaucoup plus basse ou si on met une grande quantité de nourriture non congelée d'un seul coup dans le congélateur.

L'alarme est commandée par un commutateur à trois positions.

- 0 empêche l'alarme de retentir lorsque le congélateur est chaud, notamment lors du dégivrage ou du démarrage.
- ✓ déclenche l'alarme peu importe la température. Le système d'alarme doit être mis à l'essai au moins une fois par mois.
- 1 correspond au réglage normal du congélateur. Remettre le commutateur à 1 après le dégivrage.

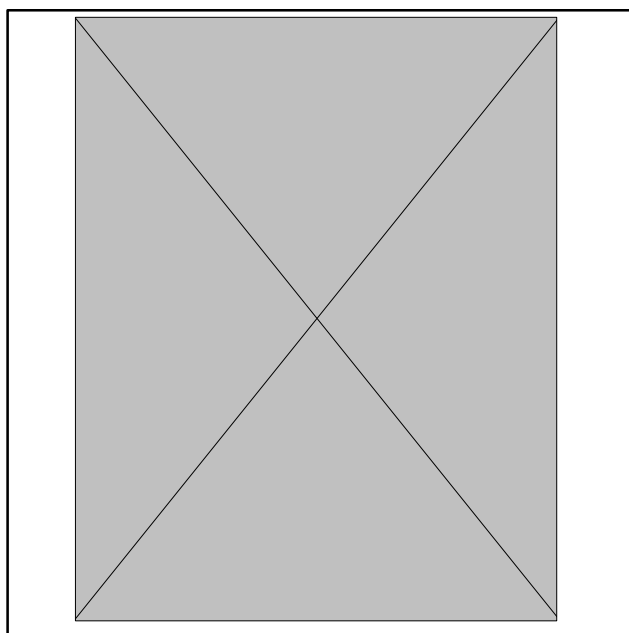

Caractéristiques

Dispositif de verrouillage de la porte

Pour verrouiller la porte du congélateur, procéder comme suit :

1. Insérer la clé dans la serrure en lui faisant faire environ 1/4 de tour.
2. Tourner la clé dans le sens horaire pour verrouiller la porte et dans le sens antihoraire pour la déverrouiller.



MISE EN GARDE

POUR EMPÊCHER LES ENFANTS DE S'ENFERMER PAR MÉGARDE, TENIR LA CLÉ HORS DE LEUR PORTÉE ET LOIN DU CONGÉLATEUR.

Indicateur lumineux «MARCHE»

(modèles de congélateur-bahut)

L'indicateur lumineux «MARCHE» est situé près du trou de la serrure de la porte. Il est allumé lorsque le congélateur est branché à une source d'alimentation, et éteint lorsque la source d'alimentation est interrompue ou que l'ampoule électrique doit être remplacée. Il clignote lorsque l'ampoule est défectueuse.

Bac réversible

(certains modèles de congélateur-armoire)

Le bac sert à séparer la nourriture pour obtenir plus d'espace de rangement.

- Enlever le bac en le retirant des montures des clayettes. Le tirer vers le bas s'il est situé sous une clayette ou le soulever s'il est situé au-dessus d'une clayette.
- Replacer le bac en l'installant sur ou sous les montures des clayettes. Faire glisser le bac jusqu'à ce qu'il soit bien en place.

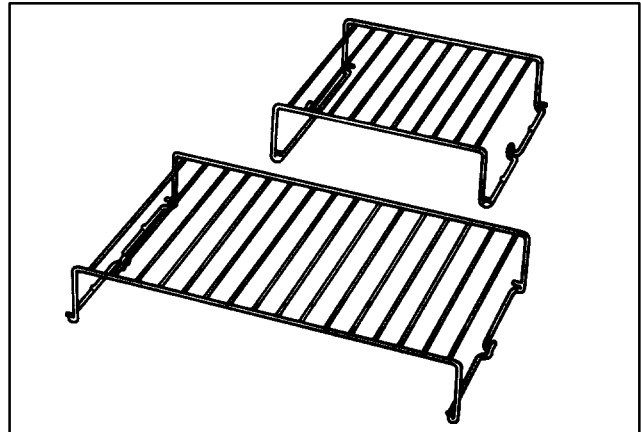

Séparateur

(certains modèles de congélateur-bahut)

Le séparateur maintient les articles en place.

Le séparateur est installé sur le plancher du congélateur.

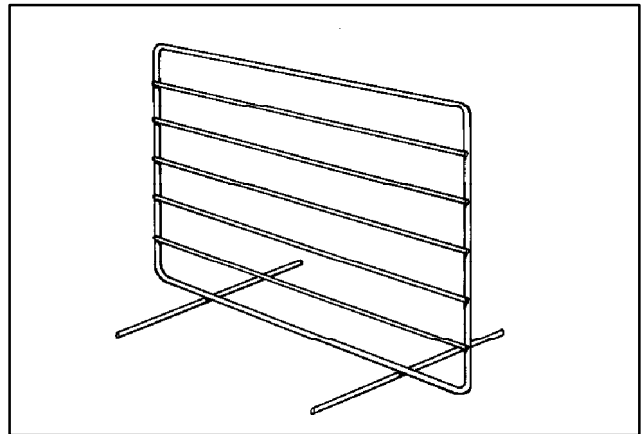

Panier

(certains modèles de congélateur-bahut)

Le panier permet de séparer la nourriture afin de bien organiser l'espace de rangement. Il est amovible pour faciliter l'accès aux menus articles. Les paniers reposent sur les rebords du congélateur.

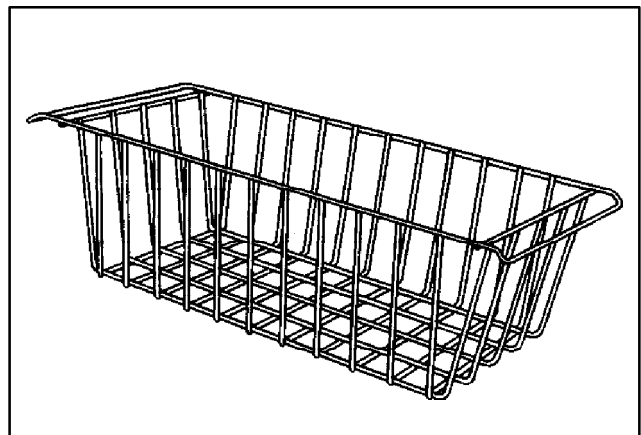

Guide de congélation

Emballage

- Utiliser des emballages étanches à la vapeur et à l'humidité et les fermer hermétiquement. Lorsqu'ils comportent un couvercle, suivre les directives du fabricant pour de meilleurs résultats.
- Choisir des emballages destinés à l'usage dans un congélateur. Le papier ciré ordinaire ou le papier de boucherie ne protègent pas adéquatement les aliments congelés. Les emballages non conçus pour le congélateur laissent échapper des odeurs.

Conseils pour la congélation

Article	Durée recommandée de conservation au congélateur à 0°F (en mois)
Viande	
Rôti de boeuf ou bifteck (frais)	9-12
Viande en cocotte	3-6
Hamburger	3-4
Porc (salé)	1-3
Côtelettes ou rôti de porc (frais)	4-8
Rôti (frais)	4-8
Saucisse	1-3
Veau	8-9
Agneau	9-12
Volaille	
Poulet (frais)	9-12
Poulet (cuit)	1-3
Canard	6
Oie	6
Dinde (fraîche)	6-12
Dinde (cuite)	1-3
Poisson	3-6
Légumes	8
Fruits	12
Pain et pâtisseries	
Pain	1-3
Rouleaux de levure	1-3
Gâteau fourré	2-4
Tarte aux fruits (cru)	8
Crème glacée, sorbet	1-2

Entretien et nettoyage



MISE EN GARDE

Pour éviter des blessures graves ou le décès par électrocution, débrancher le congélateur avant de procéder à son nettoyage. Une fois le nettoyage terminé, rebrancher le congélateur.



Attention

Pour éviter tous dommages matériels ou blessures, suivre les directives du fabricant concernant le nettoyage.

Indications générales

1. Nettoyer les surfaces avec 4 c. à table de bicarbonate de soude dissout dans un litre d'eau tiède et un linge doux et propre.
2. Rincer les surfaces à l'eau tiède et les essuyer avec un linge doux et propre.

Important

- Ne pas utiliser les articles suivants :
 - nettoyants abrasifs ou robustes, ammoniacque, javellisant, etc.
 - détergents ou solvants concentrés
 - tampons à récurer métalliquesCes articles peuvent égratigner, craqueler ou décolorer les surfaces.
- Ne pas placer les clayettes ou accessoires dans le lave-vaisselle.

Autocollants

Enlever tout résidu de colle en mettant un peu de dentifrice sur l'autocollant et en frottant avec les doigts jusqu'à ce que l'autocollant se détache. Rincer à l'eau tiède. Essuyer avec un linge doux et propre.

Jointes des portes

1. Nettoyer les jointes des portes tous les trois mois ou plus souvent si nécessaire.
2. Rincer et sécher à fond les jointes.
3. Appliquer une fine couche de vaseline sur les jointes pour qu'ils restent souples.

Élimination des odeurs

1. Enlever toute la nourriture.
2. Nettoyer toutes les surfaces intérieures, notamment le plancher, les parois et le plafond en suivant les indications générales mentionnées précédemment. Veiller à bien nettoyer dans les coins, les interstices et les rainures. Également nettoyer tous les accessoires, les clayettes et les jointes.
3. Rincer et sécher à fond.
4. Mettre les aliments dans les récipients hermétiquement fermés pour empêcher la diffusion d'odeurs. Au bout de 24 heures, s'assurer que l'odeur a bien disparu.
5. Nettoyer l'égouttoir de dégivrage dans les modèles Free-O-Frost™ en enlevant la grille. Tirer l'égouttoir de dégivrage vers l'avant. Nettoyer la surface en suivant les indications générales mentionnées précédemment. En replaçant l'égouttoir de dégivrage, s'assurer que ses attaches sont bien fixées dans les fentes situées des deux côtés de l'égouttoir de dégivrage.

Si l'odeur n'a pas disparu, procéder comme suit :

1. Exécuter les étapes 1 à 3 ci-dessus.
2. Remplir le congélateur de papier journal noir et blanc chiffonné en boule.
3. Placer des briquettes de charbon de bois par ci par là au milieu du papier journal.
4. Fermer la porte et laisser agir 24 à 48 heures.
5. Enlever le charbon de bois et le papier journal. Laver toutes les surfaces intérieures : plancher, parois, plafond. Veiller à bien nettoyer les coins, les interstices et les rainures. Également nettoyer tous les accessoires, clayettes et jointes.
6. Mettre les aliments dans des récipients hermétiquement fermés pour empêcher la diffusion d'odeurs. Au bout de 24 heures, s'assurer que l'odeur a bien disparu.

Si l'odeur n'a pas disparu, contacter le service après-vente.

Dégivrage



MISE EN GARDE

Pour éviter des blessures graves ou le décès par électrocution, débrancher le congélateur avant le dégivrage. Une fois le dégivrage terminé, rebrancher le congélateur.

Dégivrer le congélateur lorsque la couche de givre accumulée excède 1/4 po d'épaisseur.

La partie supérieure du congélateur renferme habituellement plus de givre que la partie inférieure.

Modèles de congélateur-armoire

1. Transférer la nourriture dans un autre congélateur.
2. Retirer la grille en la tirant vers l'avant.
3. Retirer le tuyau de vidange de dégivrage et le placer dans une casserole peu profonde.
4. Retirer le bouchon de vidange de dégivrage situé à la partie inférieure avant du congélateur afin que l'eau de dégivrage s'écoule par le tuyau de vidange. Vider la casserole au besoin durant le dégivrage.
5. Ouvrir la porte du congélateur et placer des casseroles d'eau chaude sur les clayettes. Laisser la glace fondre avant de retirer les clayettes.

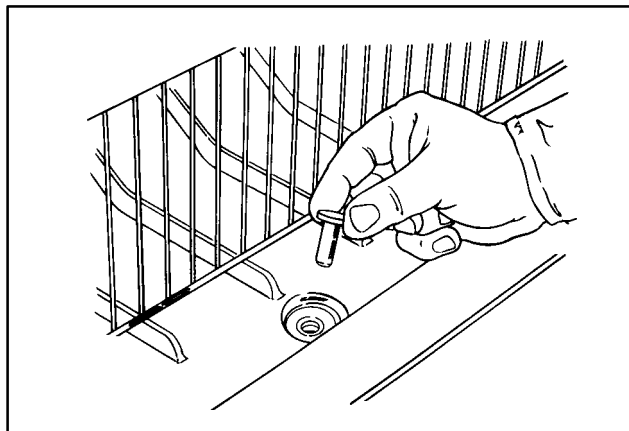

Attention

Pour éviter des dommages matériels, ne pas utiliser d'instruments pointus ou contondants pour gratter le givre des clayettes ou des surfaces intérieures.

6. Laver toutes les surfaces intérieures : plancher, parois, plafond en suivant les indications générales mentionnées précédemment.
7. Nettoyer le dispositif d'écoulement à l'aide d'un couvillon pour bouteilles. Rincer la canalisation sanitaire à l'eau propre avant de replacer le tuyau de vidange et le bouchon de vidange. Bien reposer le bouchon de vidange pour que le système fonctionne correctement.

Congélateur-bahut

1. Transférer la nourriture dans un autre congélateur.
2. Placer des casseroles d'eau chaude dans le congélateur.
3. Retirer le bouchon de vidange intérieur situé sur le coin inférieur avant gauche du congélateur. _____

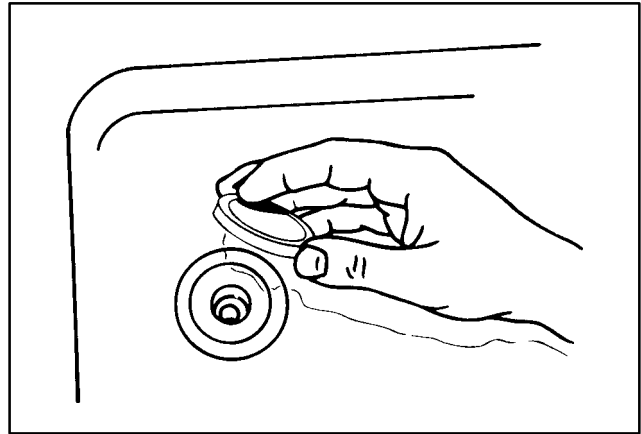

4. Retirer le bouchon de vidange extérieur situé sur le coin inférieur avant gauche du congélateur. _____

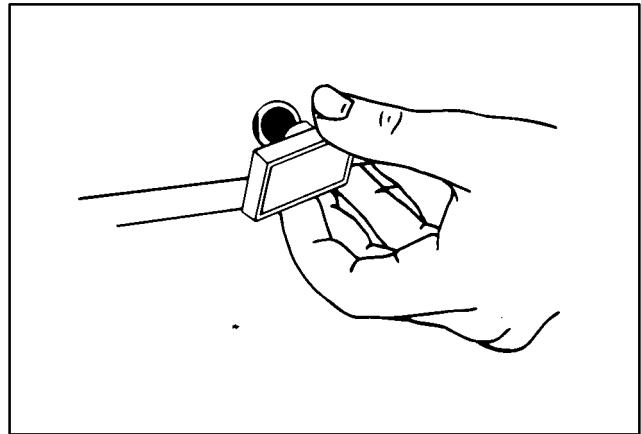

5. Placer une casserole peu profonde sous l'orifice du dispositif d'écoulement afin de recueillir l'eau de dégivrage ou fixer un tuyau souple à l'orifice extérieur du dispositif d'écoulement, à l'aide de l'accessoire fourni avec certains modèles. Insérer l'accessoire dans l'orifice extérieur du dispositif d'écoulement. _____

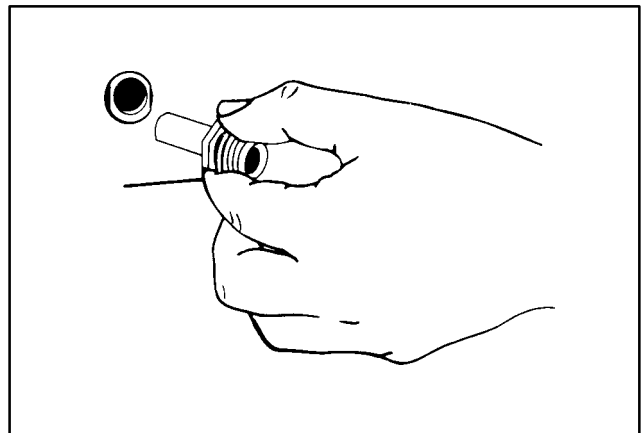

6. Laver toutes les surfaces intérieures : plancher, parois et plafond en suivant les indications générales mentionnées précédemment.
7. Retirer l'accessoire s'il a été utilisé. Replacer les bouchons de vidange extérieur et intérieur. Bien reposer le bouchon de vidange pour que le système fonctionne correctement.

Ampoule électrique



MISE EN GARDE

Pour éviter des blessures graves ou le décès par électrocution, débrancher le congélateur avant de remplacer l'ampoule. Une fois l'ampoule remplacée, rebrancher le congélateur.



Attention

Pour éviter tous dommages matériels ou blessures, procéder comme suit :

- Laisser l'ampoule refroidir.
- Porter des gants pour remplacer l'ampoule.

Retirer le couvercle de l'ampoule en appuyant simultanément sur sa partie avant et arrière.
Remplacer l'ampoule avec une ampoule de 15 W n° R0662001.

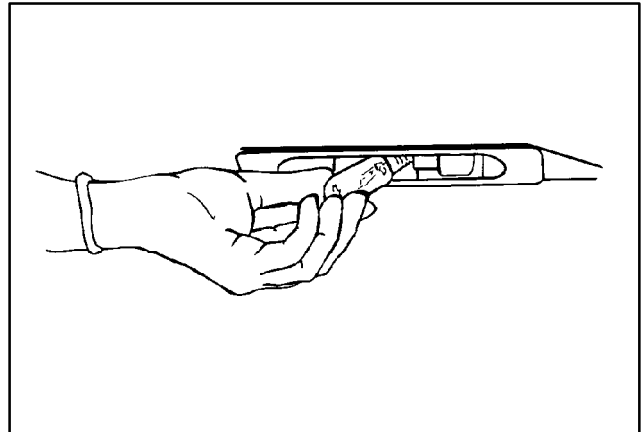

Conseils pour des économies d'énergie

Ce congélateur a l'un des meilleurs rendements énergétiques qui soient. Pour réduire la consommation d'électricité :

- Faire fonctionner le congélateur à température ambiante, loin de toute source de chaleur ou de la lumière directe du soleil.
- Régler le thermostat à une température qui ne soit pas plus froide que nécessaire.
- Garder le congélateur plein.
- Garder les joints des portes propres et souples. Les remplacer s'ils sont usés.

Conseils pour les départs en vacances

Pour les vacances de longue durée, procéder comme suit :

1. Enlever les aliments du congélateur.
2. Débrancher l'appareil.
3. Nettoyer l'intérieur de l'appareil et les joints.
4. Bloquer les portes de façon à ce qu'elles restent entrouvertes et que l'air circule à l'intérieur.

Bruits normaux

Les congélateurs actuels sont dotés de nouveaux composants et de nouvelles fonctions qui réduisent la consommation d'électricité. Il en résulte qu'ils peuvent produire des bruits qui vous sont inhabituels. Ces bruits sont normaux et vous seront rapidement familiers. Ils indiquent que le congélateur est en marche et qu'il fonctionne comme prévu.

1. **Thermostat**
Un "clic" se fait entendre lorsque le thermostat met en marche ou arrête le compresseur.
2. **Ventilateur du congélateur**
(Modèles de congélateur-armoire Free-O-Frost™)
Le ventilateur du congélateur brasse l'air et ronronne.
3. **Évaporateur**
La circulation du réfrigérant de l'évaporateur produit des gargouillements, des détonations ou des bruits semblables à ceux de l'eau qui bout.
4. **Compresseur**
Le compresseur produit un ronronnement strident ou des bruits de pulsations.
5. **Isolation**
La mousse est un excellent isolant thermique ; elle réduit la consommation d'électricité. Ce n'est cependant pas un isolant acoustique aussi efficace que la fibre de verre, qui était utilisée auparavant.

Avant d'appeler le technicien

Le congélateur ne fonctionne pas.

- Vérifier que le thermostat du congélateur est à MARCHE.
- Vérifier que le congélateur est branché.
- Vérifier le fusible ou le disjoncteur. Brancher un autre appareil sur la prise.
- Attendre 20 minutes et s'assurer que le congélateur s'est remis en marche. Si le thermostat du congélateur est à MARCHE, il se peut que le congélateur soit en cycle de dégivrage.

Le congélateur ne fonctionne toujours pas.

- Débrancher le congélateur. Transférer son contenu dans un autre congélateur ou mettre de la glace carbonique dans le congélateur.
- Appeler le **1-800-NATLSVC (628-5782)** aux États-Unis ou le **1-319-622-5511** à l'extérieur des États-Unis pour connaître le centre de service agréé le plus proche.

Les denrées ne semblent pas assez froides.

- Voir les points ci-dessus.
- Laisser à l'appareil suffisamment de temps pour qu'il atteigne la température voulue dans le congélateur.
- Vérifier que les joints assurent la fermeture hermétique des portes.
- Régler le thermostat.

Le congélateur se met en marche trop fréquemment.

- Cela peut être nécessaire pour maintenir la température à un niveau constant.
- Les portes ont pu être ouvertes trop souvent ou trop longtemps.
- Régler le thermostat.
- Vérifier que les joints assurent la fermeture hermétique des portes.
- S'assurer qu'il y a un espace suffisant entre le mur et le congélateur.

Des gouttes d'eau se forment à l'extérieur du congélateur.

- Vérifier que les joints assurent la fermeture hermétique des portes.

Il y a de l'eau sur le plancher sous le congélateur.

- S'assurer que les bouchons de vidange sont bien en place.
- Sur les modèles de congélateur-armoire, s'assurer que l'égouttoir de dégivrage est bien en place.

Il y a une odeur dans le congélateur.

- Voir les explications fournies sous «Élimination des odeurs» dans la partie «Entretien et nettoyage» de ce manuel.

Le congélateur produit des bruits inhabituels ou excessifs.

- Ces bruits peuvent être normaux. Voir les explications fournies sous «Bruits normaux».

Centres de service agréés

Voici une liste des centres de service agréés qui desservent la plupart des régions métropolitaines et avoisinantes. Amana Refrigeration, Inc., dispose également d'un réseau de techniciens indépendants agréés. Appeler le **1-800-NATLSVC (628-5782)** aux États-Unis ou le **1-319-622-5511** à l'extérieur des États-Unis pour connaître le centre de service ou technicien indépendant agréé le plus près de chez vous. Lors de toute communication avec Amana Refrigeration, Inc., fournir les renseignements qui figurent sur la plaque du numéro de série de l'appareil. La plaque du congélateur-armoires est située sur la paroi supérieure gauche. La plaque du congélateur-bahut est située dans le coin supérieur gauche. Les réparations sous garantie doivent être effectuées par un technicien **agréé** par Amana. Amana Refrigeration, Inc., recommande également de contacter un technicien **agréé** par Amana si l'appareil nécessite une réparation suite à l'expiration de la garantie.

Amana Factory Service Center Arizona

Assure également le service après-vente dans certaines régions du Nevada.

Amana Factory Service Center California

Amana Factory Service Center Colorado

Assure également le service après-vente dans certaines régions de l'Utah

Amana Factory Service Center Florida

Amana Factory Service Center Georgia

Assure également le service après-vente dans certaines régions de l'Alabama, de la Caroline du Nord, de la Caroline du Sud et du Tennessee

Amana Factory Service Center Iowa

Assure également le service après-vente dans certaines régions du Kansas, du Minnesota, du Missouri et du Wisconsin

Amana Factory Service Center Illinois

Assure également le service après-vente dans certaines régions de l'Indiana et du Kentucky

Amana Factory Service Center Massachusetts

Assure également le service après-vente dans certaines régions du New Hampshire et du Rhode Island

Amana Factory Service Center Maryland

Assure également le service après-vente dans certaines régions de la Pennsylvanie, de la Virginie et de Washington D.C.

Amana Factory Service Center New York

Assure également le service après-vente dans certaines régions du Connecticut et du New Jersey

Amana Factory Service Center Ohio

Assure également le service après-vente dans certaines régions du Michigan et de la Pennsylvanie

Amana Factory Service Center Texas

Programme d'entretien prolongé Asure™

Amana Refrigeration, Inc., est heureuse de vous proposer un programme d'entretien à long terme pour ce nouveau congélateur. Le programme d'entretien prolongé Asure™ offre une couverture financière pouvant aller jusqu'à 5 ans en cas de défaillance du congélateur et comprend les pièces, la main-d'oeuvre et les frais de déplacement. Consulter un détaillant Amana® pour obtenir de plus amples renseignements.

Part No. A1030408
Printed in Canada

Amana
A **Raytheon** Company

©1996 Amana Refrigeration, Inc.
Amana, Iowa 52204